

**PUNTO DE VENTA
M-121 Y M-122**
Clave:
8110-0800 Y 8110-0900

DESCRIPCION

Modulo de venta, con bolsa para almacenarlo y transportarlo.

- Para su uso en interiores y exteriores en plazos cortos de tiempo.
- soportar un máximo de 6 a 8 kgs.
- **Altura:** 197 cm. (M-121) y 219.40 cm (M-122).
- **Ancho:** 74 cm. (M-121) y 84 cm (M-122).
- **Espesor:** 6 mm (tapa, copete, paredes) y calibre 60 (entrepañó).
- **Composición:** PVC espumado en la tapa y copete, policarbonato celular blanco las paredes, con aluminio de canal, y bisagras metálicas, entrepañó de estireno blanco para, tubos de PVC para soporte de copete.

APLICACIONES

El display punto de venta puede ser utilizado en:

- Exposiciones.
- Exhibiciones.
- Comercios.
- Tiendas de autoservicio.
- Eventos masivos, y muchos lugares más.

MERCADO

- Agencias de publicidad.
- Agencias de comunicación.
- Rotulistas.
- Anuncieros integrales.
- Publicistas.
- Fabricante de anuncios luminosos.
- Diseñadores.
- Escuelas.

ALMACENADO

Almacenarlo dentro de su bolsa, en lugar fresco y seco, lejos de la luz solar.

MANEJO

Medidas. M-121

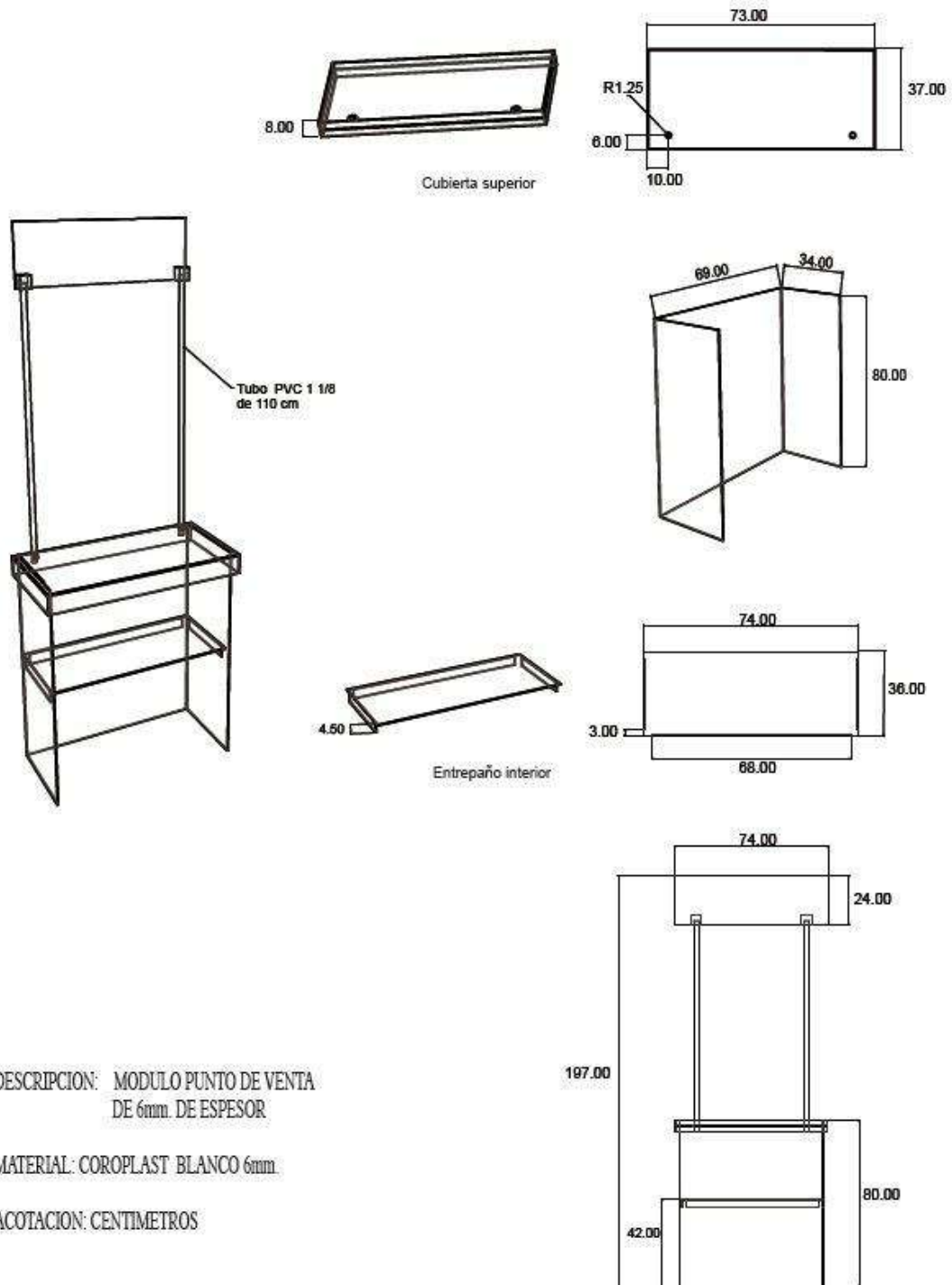

DESCRIPCION: MODULO PUNTO DE VENTA
DE 6mm. DE ESPESOR

MATERIAL: COROPLAST BLANCO 6mm.

ACOTACION: CENTIMETROS

Avance y Tecnología en Plásticos.
MATRIZ 01 614 432 61 00
atpcontacto@avanceytec.com.mx

M-122



DESCRIPCION: MODULO PUNTO DE VENTA
DE 6mm. DE ESPESOR

MATERIAL: TROVICEL BLANCO 6mm.

ACOTACION: CENTIMETROS

1. ELABORÓ: DESARROLLO DE DOCUMENTOS TECNICOS.
2. FECHA: 18 / 03 / 2015

Avance y Tecnología en Plásticos.
MATRIZ 01 614 432 61 00
atpcontacto@avanceytec.com.mx